

### 1.公共交通ネットワークの概要

嶺南地域の公共交通ネットワークは、地域の基幹となる東西方向のJR小浜線、路線バス、各市町が運行するコミュニティバス、乗合タクシーで構成されています。

- 嶺南地域の公共交通網は、将来的に北陸新幹線との結節点となる敦賀駅～東舞鶴駅（京都府内）を結ぶJR小浜線が沿線6市町を結ぶ広域連携軸の役割を果たし、各市町が運行するコミュニティバスや乗合タクシー（以下、「コミュニティバス等」）、路線バスがこれらと接続する形でネットワークを形成しています。
- コミュニティバス等の路線は各市町内で完結していますが、路線バスは、市町に跨る区間や、東舞鶴方面や近江今津方面といった隣接府県に跨って運行する路線があります。また、東京方面や大阪方面と嶺南地域とを結ぶ高速バスも運行されています。
- コミュニティバス等は、定時定路線のほか、予約のあるときだけ運行するデマンド方式のものもあり、定時定路線の一部がデマンド便となるもの、その時々予約状況に応じてルートを組み立てるフルデマンド方式のものがあり、それぞれの地域のニーズに合わせ運行が行われています。
- バス路線は敦賀駅、美浜駅、三方駅、小浜駅、若狭本郷駅、若狭高浜駅といった主要駅において小浜線と結節しています。
- 一方で結節がない駅も多くあり、また、敦賀市以外では、コミュニティバス等の市街地側の出発停留所が駅ではなく、基幹的な病院、役場、道の駅などに設定されているケースがほとんどです。

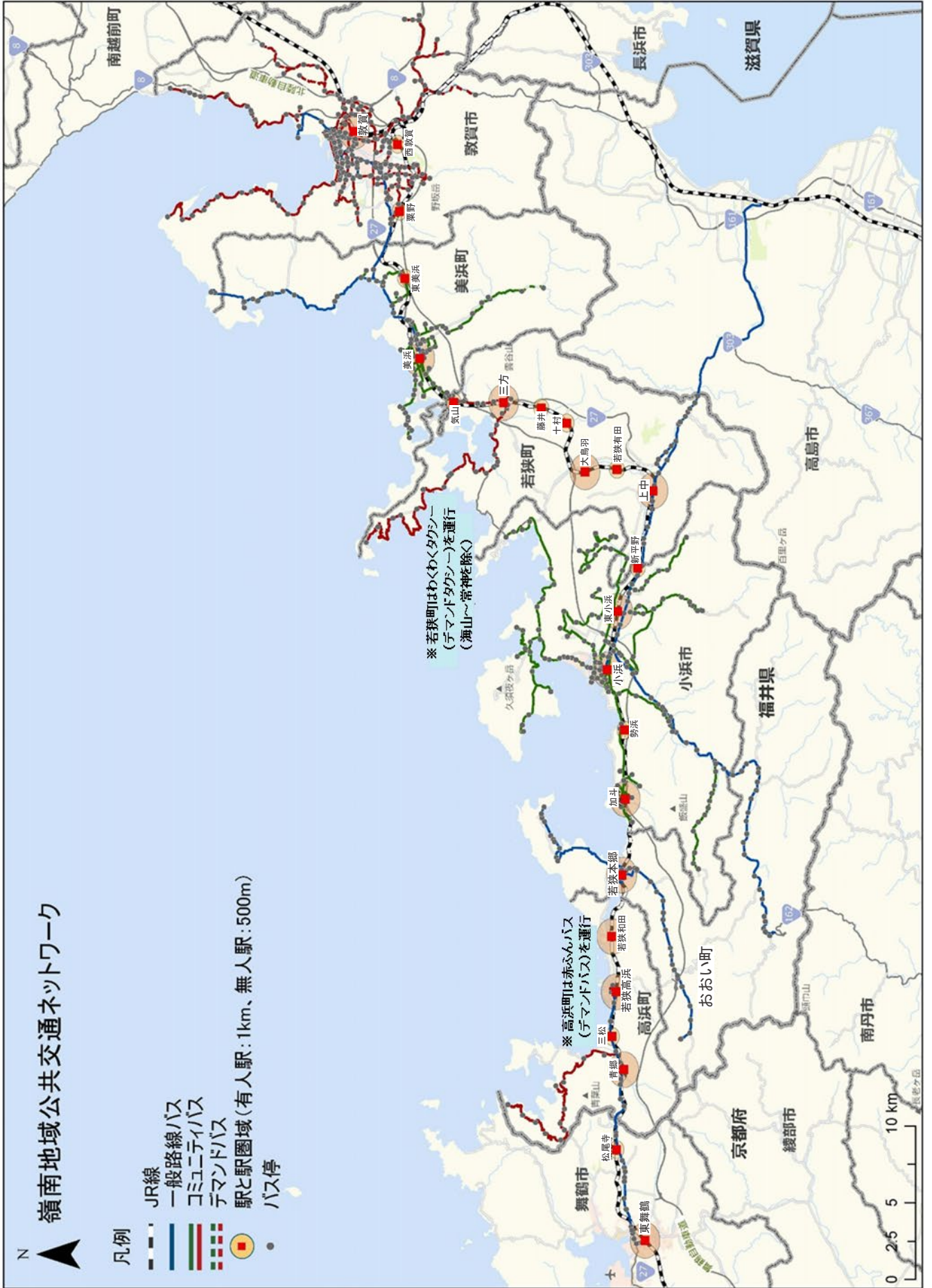

## 2.鉄道

JR 小浜線は嶺南地域6市町を通り、東西方向の広域的な交通を担う主要な骨格軸となっています。当路線の概要は以下に示すとおりです。

### (1) 路線および駅

- 小浜線は北陸本線敦賀駅と、舞鶴線東舞鶴駅間を結ぶ 84.3km の単線路線で、JR 西日本が第一種鉄道事業者として保有・運営を行っています。大正 6 年の敦賀駅～十村駅間の開業以降、順次建設が進められ、大正 11 年に全線開通し、平成 15 年 3 月に電化されました。
- 両端の敦賀駅、東舞鶴駅を含めて 24 駅あり、うち嶺南地域には敦賀駅（敦賀市）から青郷駅（高浜町）までの 22 駅があります。これら 22 駅のうち有人駅は 12 駅で、敦賀駅、小浜駅以外は簡易委託駅となっています。
- 「みどりの窓口」は、各市町の主要駅（敦賀駅・美浜駅・三方駅・上中駅・小浜駅・若狭本郷駅・若狭高浜駅）に設置されています。
- なお、平成 30 年 9 月から、敦賀駅の改札は交通系 IC カードに対応しています。



マークは有人駅



マークはみどりの窓口がある駅

(2) 列車運行

- すべて各駅に停車する普通列車で、所要時間は敦賀駅～小浜駅間、小浜駅～東舞鶴駅間とも概ね1時間、全線で約2時間です。最高運転速度は85km/hとされていますが、単線で途中駅での交換が必要であること等から表定速度は40km/h台にとどまっています。
- 終日で見ると概ね毎時1本が運行されていますが、午前中に間隔が大きく空く時間帯があります。

小浜線の運行本数

	方面		運行本数	運行時間帯	備考
	敦賀発	東舞鶴行			
上り	敦賀発	東舞鶴行	11本/日	6時台～20時台	9、11、19時台なし
	敦賀発	小浜行	3本/日	8、21、22時台	
	小浜発	東舞鶴行	2本/日	5、6時台	
	上り計		16本/日		

	方面		運行本数	運行時間帯	備考
	東舞鶴発	敦賀行			
下り	東舞鶴発	敦賀行	12本/日	5時台～20時台	9、10、12、17、19時台なし
	東舞鶴発	小浜行	1本/日	21時台	
	小浜発	敦賀行	3本/日	5時台、6時台、12時台	6時台は土曜・休日運休
	下り計		16本/日		土曜・休日は15本/日

小浜線時刻表（平日）

敦賀駅

時	分	行先
5		
6	29	東舞鶴
7	42	東舞鶴
8	15	小浜
9		
10	46	東舞鶴
11		
12	20	東舞鶴
13	13	東舞鶴
14	20	東舞鶴
15	48	東舞鶴
16	45	東舞鶴
17	44	東舞鶴
18	41	東舞鶴
19		
20	10	東舞鶴
21	12	小浜
22	7	小浜

東舞鶴駅

時	分	行先
5	45	敦賀
6	36	敦賀
7	24	敦賀
8	55	敦賀
9		
10		
11	6	敦賀
12		
13	39	敦賀
14	34	敦賀
15	34	敦賀
16	42	敦賀
17		
18	4	59 敦賀
19		
20	7	敦賀
21	20	小浜
22		

出典：JR西日本時刻表（H31.3.16 改正）

### (3) 車両・施設等

#### 1) 車両

- 小浜線の車両は、125系電車（クモハ125形）が使用されています。車両定員114人、座席数44席で、閑散時の1両編成から通勤・通学ラッシュ時の4両編成までフレキシブルな運用が行われています。
- 嶺南地域振興推進協議会の企画による、沿線6市町のゆるキャラを描いたラッピング車両が平成27年10月から運行されています。



ゆるキャララッピング車両

#### 2) 駅構造

- 小浜線の駅は、駅舎のないホーム1本だけの無人駅から、駅舎や複数ホームを持つ列車の行き違いが可能な駅までさまざまな形態のものがあります。
- バリアフリー対策（昇降設備、スロープ、車いす用トイレ等）について、一部未対応の駅があります。

#### 小浜線の駅の構造・バリアフリーの状況

駅	東舞鶴	松尾寺	青郷	三松	若狭高浜	若狭和田	若狭本郷	加斗	勢浜	小浜	東小浜	新平野	上中	若狭有田	大鳥羽	十村	藤井	三方	気山	美浜	東美浜	栗野	西敦賀	敦賀
折り返し施設	○				○					○														○
行き違い施設	○				○		○			○			○			○				○		○		○
昇降設備	EV エスカレーター				昇降機		×			昇降機			EV							×				EV エスカレーター
スロープ		×	○	○	○	○	○	○	×		○	○	○	○	○	○	○	○	○	○	○	○	×	
車いす用トイレ	○	×	○	○	○	○	○	×	×	○	○	×	○	○	×	×	×	○	○	○	×	○	×	○
所在地	舞鶴市	高浜町			おおい町			小浜市			若狭町					美浜町		敦賀市						

※斜線は駅の構造上必要のないもの

#### 3) 駅前広場

- バスやタクシーの乗降スペース等のある駅前広場を持つ駅は、敦賀駅、美浜駅、三方駅、上中駅、東小浜駅、小浜駅、若狭本郷駅、若狭和田駅および若狭高浜駅の9駅です。その他は、若干の駐停車スペースを持つ駅か、広場的な空間がまったくない駅です。



バス・タクシースペースのある駅の例  
(上中駅)



バスは乗り入れず広場のみある駅の例  
(新平野駅)



広場機能がまったくない駅の例  
(西敦賀駅)

#### (4) 駐車・駐輪場

- 小浜線利用者を対象としたパーク&ライド向け駐車場は、西敦賀駅、東美浜駅、気山駅、勢浜駅を除く各駅に整備されています。大半が無料ですが、小浜駅に隣接する市営駐車場はゲート付きの有料駐車場（1時間まで無料）となっています。また高浜町では料金箱を設置し、公共交通機関利用者以外は有料とされています。
- 駐輪場は、勢浜駅を除く各駅に整備されています。

#### (5) レンタサイクル

- 小浜線の主要駅には市町観光協会等の運営によってレンタサイクルが整備されており、電動アシスト付き自転車も設置されています。一部拠点間では、自由に貸出・返却が可能になっています。



(6) 利用者の状況

- 平成 29 年度の駅別の利用者数は下記のとおりで、敦賀駅を除く中間駅で最も利用が多いのは小浜駅です。その他では東小浜駅、若狭高浜駅などの順となっています。

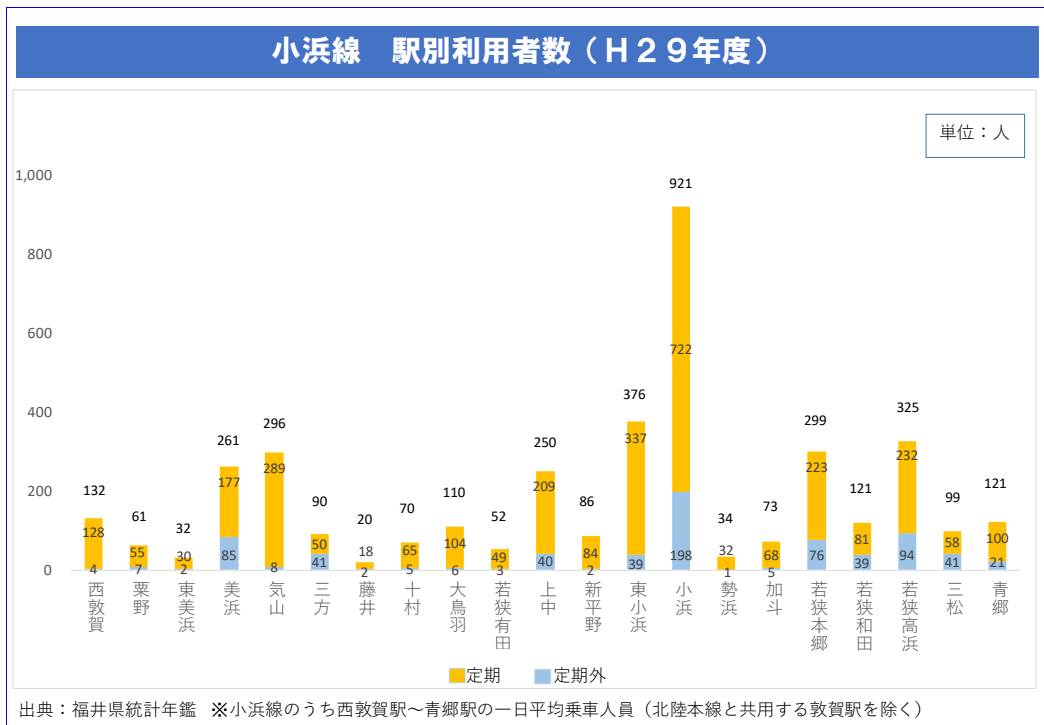

- 全線でみた利用者数の推移は、平成元年度以降、減少傾向にあり、現状では、当時から約 6 割の減少となっています。ここ数年は、概ね横ばい傾向が続いています。

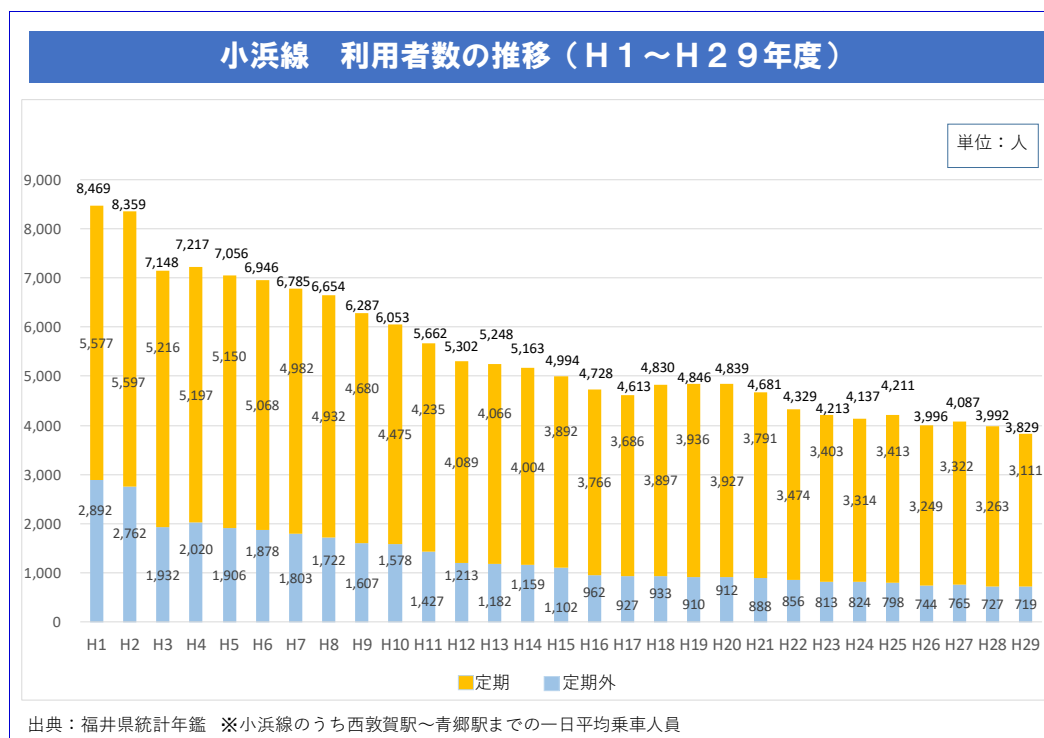

端数処理の関係で、合計の数値が合わない場合があります。

### 3.バス等

小浜線沿線を運行するバス等は、路線バス、市町が主体となって運行するコミュニティバス・乗合タクシー（定時定路線、デマンド運行、両者の混合）、市内の周遊バス（観光、買物等）に大別されます（これら以外に県外への高速バスがあります）。

#### （1）概況

##### <路線バス>

- 路線バスは、福井鉄道㈱が敦賀市および美浜町とおおい町の2エリアで合計4路線を、大和交通㈱が小浜市およびおおい町に跨る区間で1路線を、京都交通㈱が高浜町および京都府舞鶴市に跨る区間で1路線を、西日本ジェイアールバス㈱が小浜市、若狭町および滋賀県高島市に跨る区間で1路線を運行しています（なお、これらとは別に、福井鉄道㈱がフェリー運航日のみ敦賀駅～フェリーターミナル間の路線バスを運行しています）。

##### <コミュニティバス等>

- コミュニティバス等は、おおい町を除く5市町が運行しています。

##### <中心市街地周遊バス>

- 中心市街地等の周遊バスは、敦賀市が観光・ショッピング向けに1路線2ルート運行しています。

##### <参考：高速バス>

- 高速バスは、小浜駅、若狭本郷駅、若狭和田駅と大阪方面を結ぶ路線があります。また、福井駅と東京・名古屋・大阪方面とを結ぶ路線が敦賀インターチェンジバス停に発着しています。



## (2) 市町別のバス等の状況

### 1) 敦賀市

#### ①路線網および運行回数

- コミュニティバス、「ぐるっと敦賀周遊バス」、路線バスが運行しています。
- コミュニティバスは中心市街地内および主要な方面をカバーしており、路線バスは隣接する美浜町に跨って、福井鉄道㈱が「菅浜線」と「若狭線」を運行しています。
- コミュニティバスは敦賀市が事業主体となってバス事業者に運行委託し、ぐるっと敦賀周遊バスは、敦賀市の補助によりバス事業者が運行を行っています。



敦賀市内のバス路線図

- 平日、休日とも運行回数が変わらないのは常宮線など一部で、それ以外の路線は土休日の運行回数を減少しています。また、一部または全便が予約制の路線があります。

#### ②運賃

- コミュニティバスおよびぐるっと敦賀周遊バスは、市内均一大人 200 円（小人 100 円）です。
- 路線バスは、敦賀市内のみ乗車の場合はコミュニティバスと同額の 200 円均一で、市外または市内から市外に跨る区間の乗車の場合は対キロ区間制運賃が適用されます。
- コミュニティバスには、運賃 1 乗車分でコミュニティバスの他の路線に乗継ぎが出来る乗継券制度を設定しているほか、割引回数券や定期券運賃もあります。
- 路線バスにも利用可能な「1 日フリー券」を、大人 500 円（小人 250 円）で発売しています。

### ③車輦・施設

- コミュニティバス、路線バスとも中型バスで運行しています。
- 一部で運行する予約制バスはワゴンタイプの車両を使用し、道路が狭い集落内にも乗り入れています。
- ぐるっと敦賀周遊バスは、ノンステップ型の小型バスで運行しています。



コミュニティバス車両



福井鉄道路線バス車両



コミュニティバス車両



ぐるっと敦賀周遊バス車両

- 敦賀駅前広場は平成 27 年にリニューアルし、上屋つきのバス乗り場が整備されました。
- 市内のバス停は、松本零士氏のイラストが描かれています。



敦賀駅前バス乗り場の外観



バスルートおよびバス乗り場案内図



市内のコミュニティバスのバス停

#### ④利用状況

##### 〔コミュニティバス〕

- 年間利用者数は、平成 26 年度には約 33 万人であったものの近年は減少傾向となり、平成 30 年度は約 28 万 9 千人でした。
- この状況をふまえ、平成 29 年 10 月に予約便の導入を含む大規模な路線再編を実施しました。



##### 〔ぐるっと敦賀周遊バス〕

- 年間利用者数は、平成 26 年度は 2 万 7 千人でしたが、その後回復に転じ、平成 30 年度の利用者数は約 4 万 1 千人となりました。

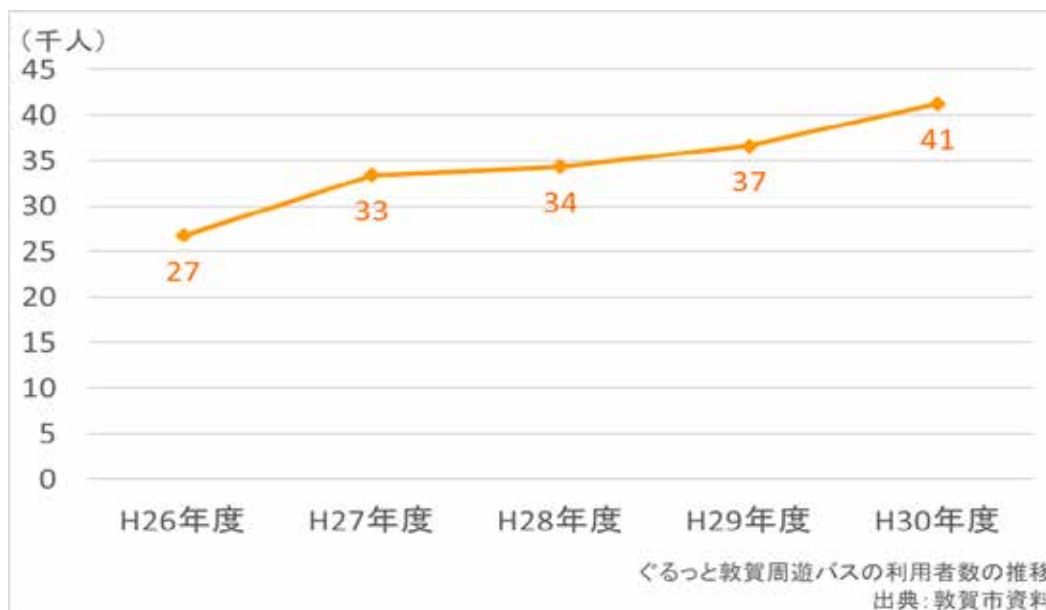

### 〔路線バス〕

- 年間利用者数は、両路線とも減少が続いており、平成 30 年度に、菅浜線は約 3 万 8 千人から 3 万 3 千人へ 5 千人減少、一方、若狭線は 3 万 4 千人から 3 万 7 千人へ 3 千人の増加となりました。

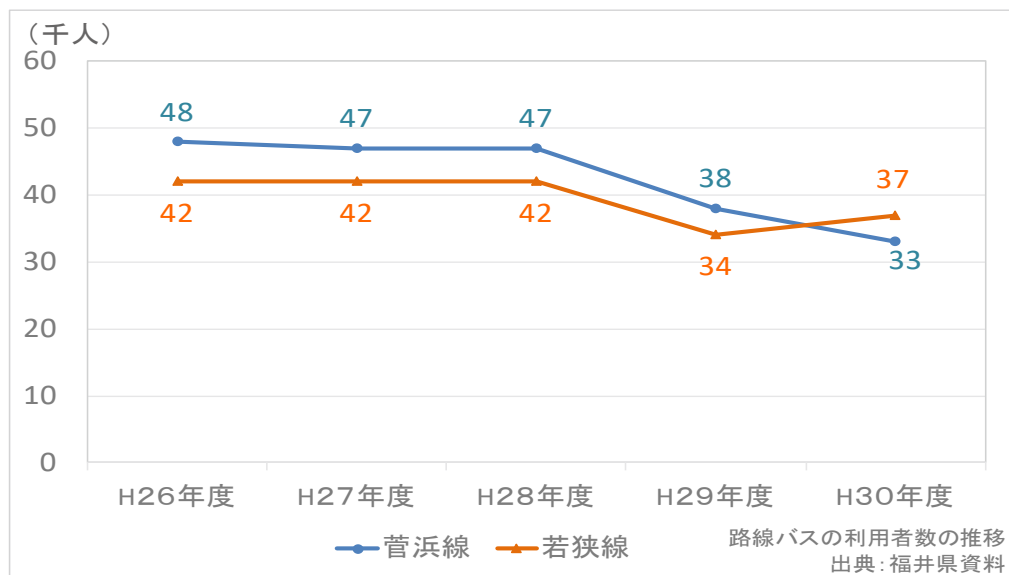

## 2) 美浜町

### ①路線網および運行回数

- 町内の公共交通は、中心駅である美浜駅を經由し、町内3方面と中心市街地とを結ぶコミュニティバス「丹生線」、「新庄線」および「日向線」の3路線を運行しています。また、東側の一部は、隣接する敦賀市に跨って運行する福井鉄道(株)の菅浜線と若狭線の2路線があります。

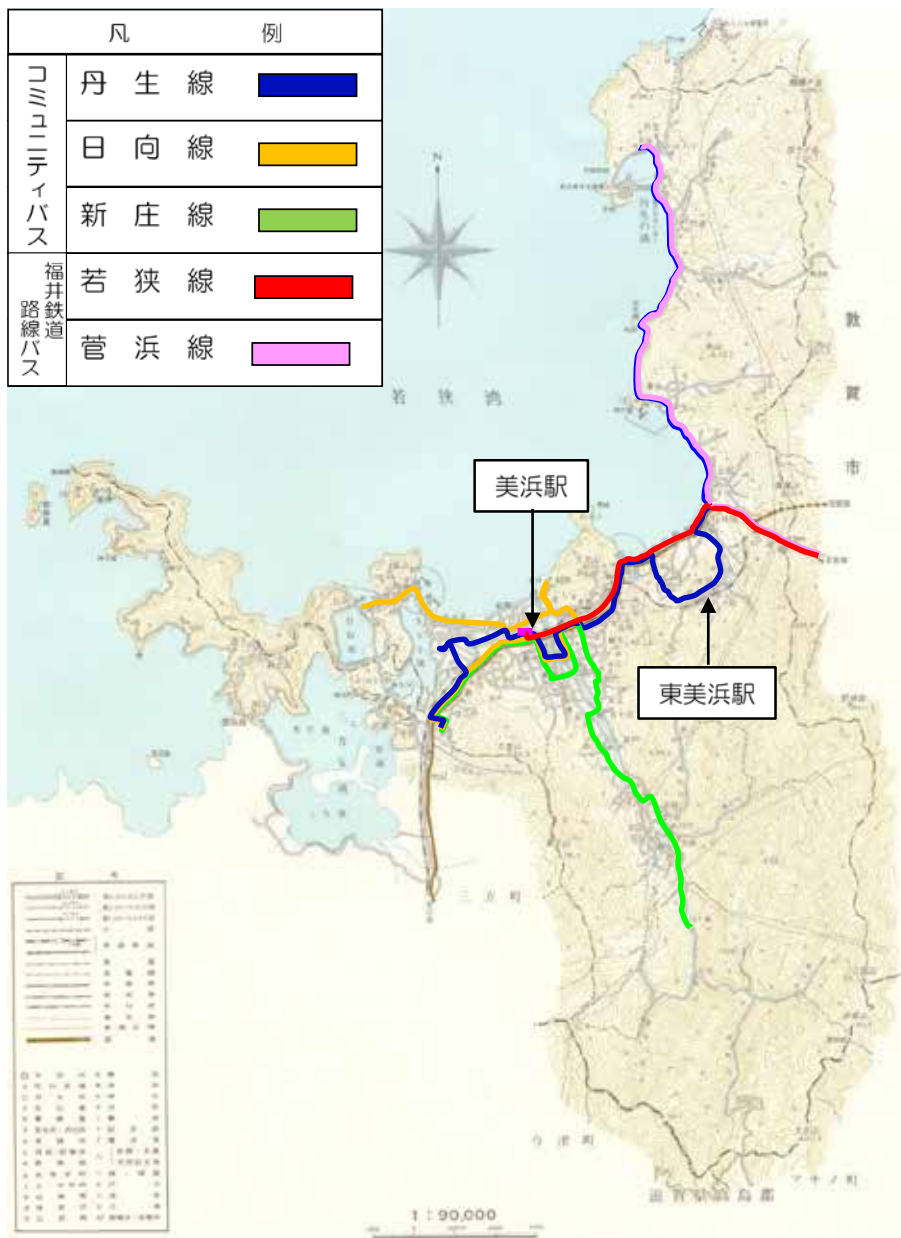

美浜町内のバス路線

- 丹生線は往復各5回計10回の運行、日向線と新庄線はいずれも往路5回、復路7回、合計12回の運行で、平日・休日とも同じダイヤです。
- 定時運行と、予約に応じて運行するデマンド運行を導入しています。

## ②運賃

- コミュニティバスの運賃は大人 300 円（小人 100 円）均一です。
- 65 歳以上の運転免許自主返納者を対象に、運転免許証の有効期限まで（有効期限が1年未満の場合は1年、最長5年）利用可能なコミュニティバス無料定期券を交付する「ドライバー等卒業支援サービス事業」を実施しています。

## ③車両・施設

- 丹生線をマイクロバス、日向線、新庄線はワゴン型車両で運行しています。



マイクロバス（丹生線「ブルースカイ」）



ワゴン型車両（左：日向線「ゆうなぎ」、右：新庄線「やまびこ」）

- 一部のバス停には待合所が併設されています。



丹生線のバス停待合所

## ④利用状況

- コミュニティバスの平成 30 年度における路線別の利用者数は、日向線が最も多く約 5 千人、丹生線約 5 千人、新庄線約 3 千人の順で、3 路線合計では約 1 万 3 千人となっています。

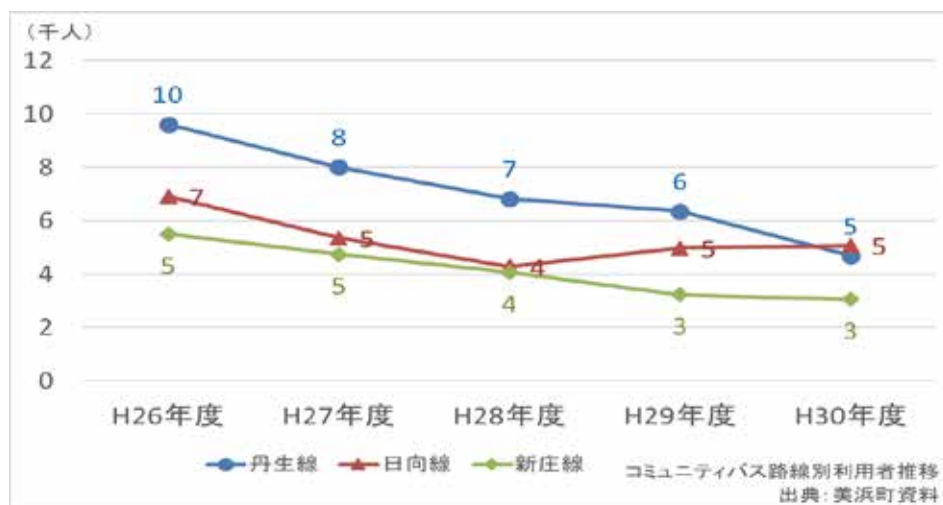

### 3) 若狭町

#### ①路線網および運行回数

- 若狭町内では、定時定路線の「常神・三方線」を運行しているほか、エリアにおいて、予約型乗合デマンドタクシー「わくわくタクシー」を運行しています。
- 常神・三方線の運行回数は、往復各5回の計10回、休日は往路5回、復路4回の計9回です。
- わくわくタクシーの利用には事前に利用者登録が必要です。
- これらに加え、西日本ジェイアールバス㈱が運行する「若江線」は、若狭町を經由して小浜駅と滋賀県高島市の近江今津駅を結んでおり、上中駅が町内における主な小浜線との結節点となっています。



定時定路線型「常神・三方線」路線図



「わくわくタクシー」運行エリア  
出典：若狭町ホームページ

#### ②運賃

- 常神・三方線は対キロ区間制運賃で、大人160円～500円（遠距離は500円を上限とする）です。小人は半額、幼児および登校等教育を目的として乗車する児童・生徒は無料です。
- わくわくタクシーは、1乗車につき大人500円、相乗りすると300円です。小学生については200円で、幼児は無料です。

### ③車両・施設

- 常神・三方線は中型バス1台と小型バス1台で運行しています。
- わくわくタクシーは、9人乗りワゴン車2台、4人乗りセダン車2台で運行しています。



「常神・三方線」使用車両

### ④利用状況

- 平成30年度における常神・三方線の利用者数は約2万1千人です。
- わくわくタクシー（平成27年8月から運行開始）の利用者数は、年間1万人程度です。

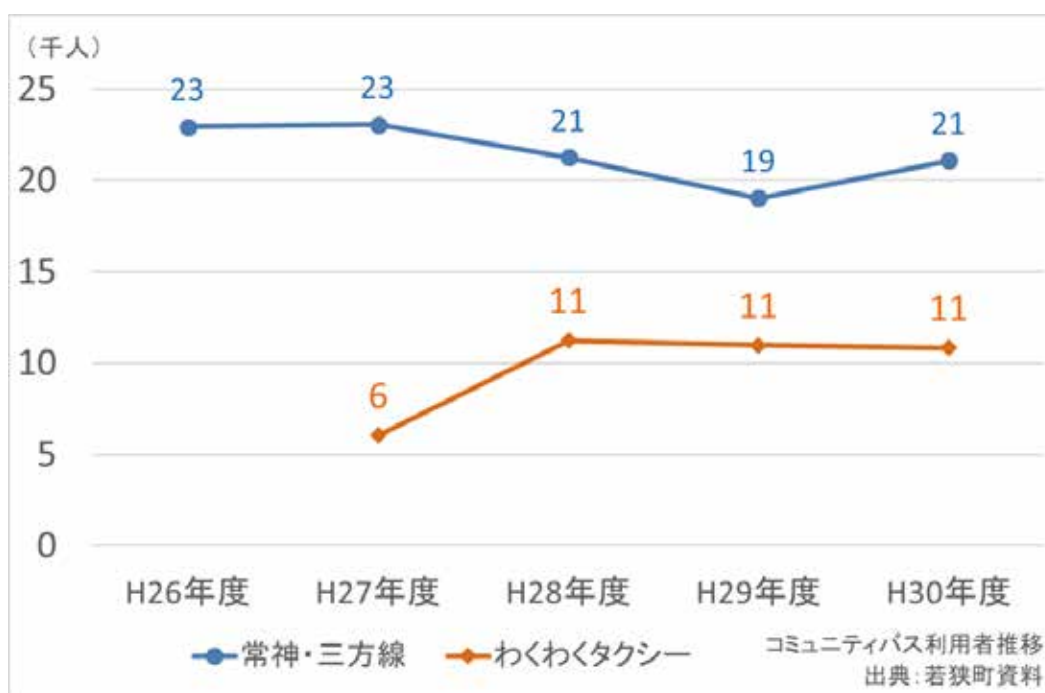



#### 4) 小浜市

##### ①路線網および運行回数

- ・小浜市内には、コミュニティバス「あいあいバス」として毎日運行路線5路線、隔日運行路線6路線を運行しています。
- ・大和交通(株)が運行を行う路線バスの「名田庄線」は、小浜市とおおい町に跨る広域路線であり、「流星」の愛称で呼ばれています。

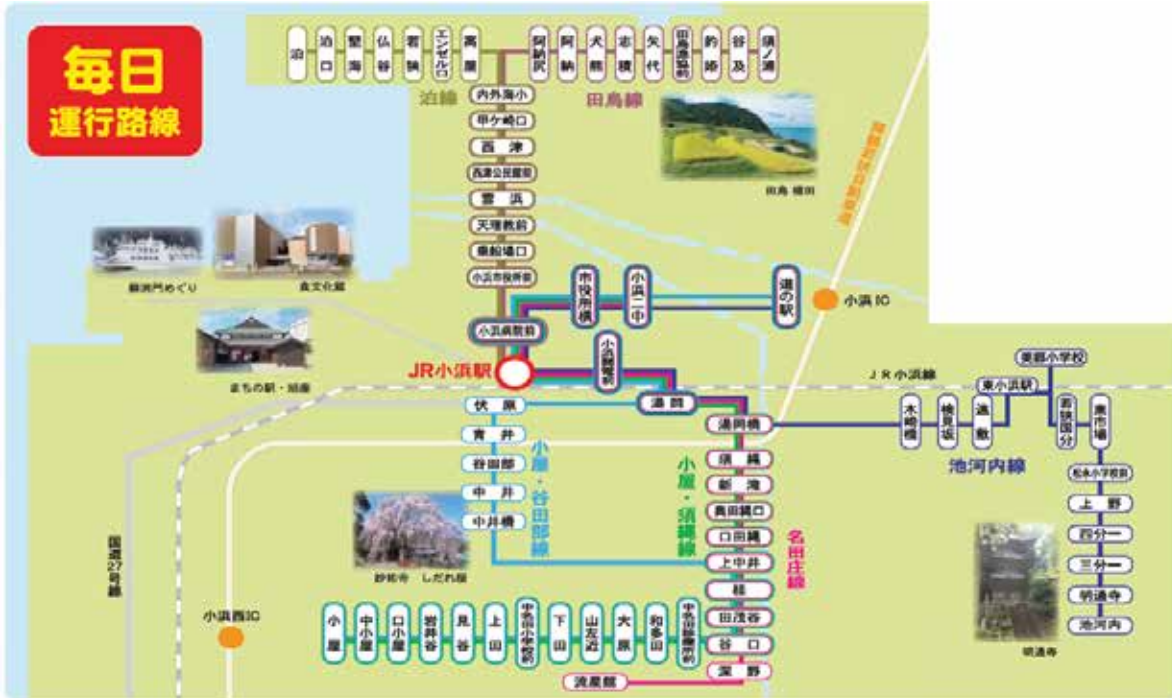

あいあいバス（毎日運行路線）、名田庄線

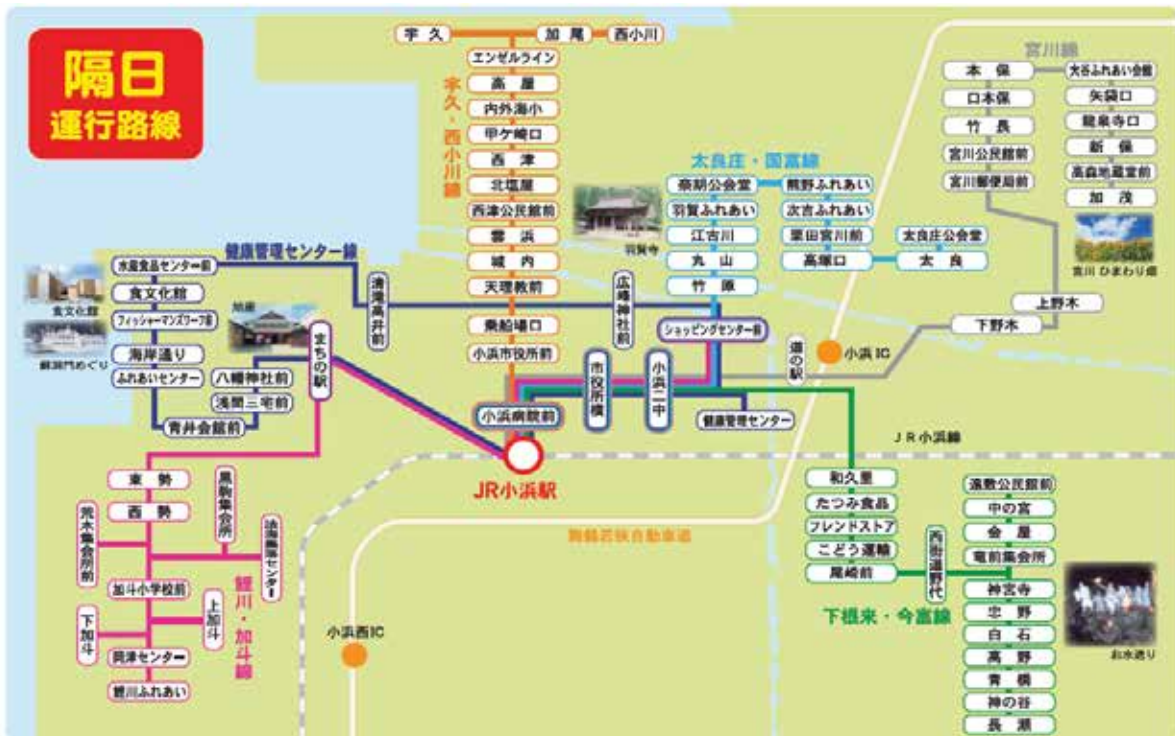

あいあいバス（隔日運行路線）

- 西日本ジェイアールバス(株)が運行する路線バスの「若江線」は、隣接する若狭町を經由して、小浜駅と滋賀県高島市の近江今津駅と結んでいます。

バス路線図〔若江線〕

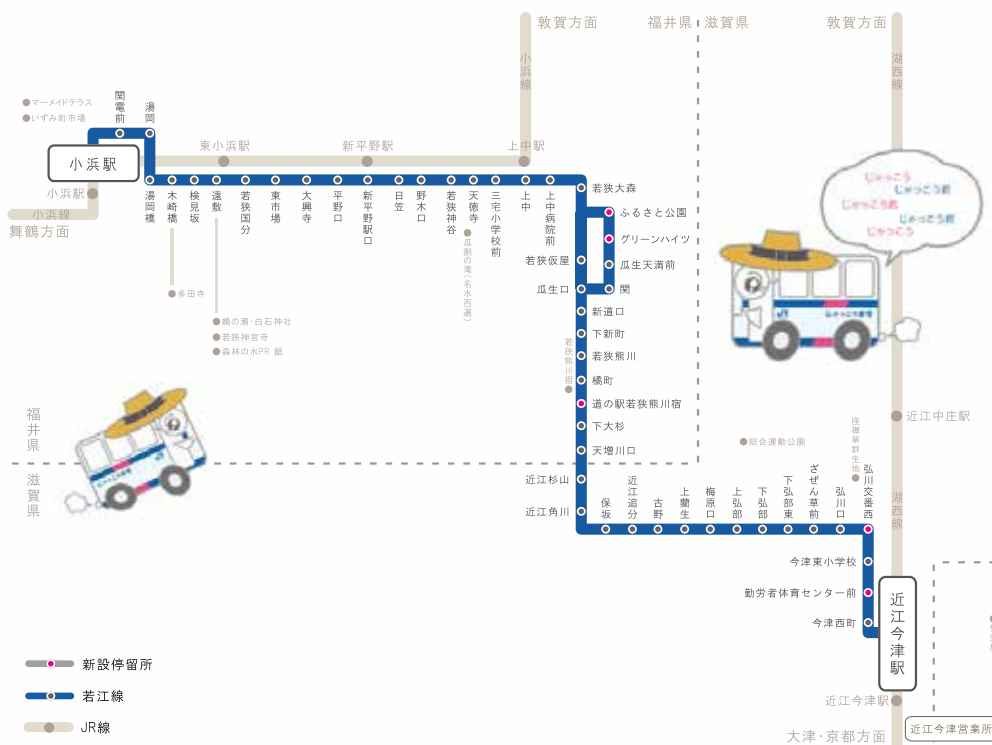

西日本ジェイアールバス「若江線」

- あいあいバスには、毎日運行する路線、日曜が運休の路線、曜日限定の路線があります。
- 名田庄線は、平日 12 回、休日 6 回の運行です。
- 若江線の運行回数は、往復各 13 回の計 26 回で、平日・休日の運行回数は同じです。
- 参考として、大阪シティエアターミナル～道の駅若狭おばま間に、高速バス「わかさライナー」が福井鉄道(株)・近鉄バス(株)によって共同運行されています。

## ②運賃

- あいあいバスの運賃は、概ね小浜駅からの距離帯に基づくゾーン運賃制となっており、毎日運行路線は 100 円、200 円、300 円の 3 ゾーン、隔日運行路線は 100 円、200 円の 2 ゾーンです。
- 名田庄線の運賃は、100 円から 500 円までの 5 ゾーンを設定しています。
- 若江線は対キロ区間制運賃で、大人 170 円～1,350 円（小浜駅～近江今津駅間）です。

### ③車両・施設

- あいあいバスは中型バスで、名田庄線および若江線は大型バスで運行しています。



「あいあいバス」  
毎日運行路線使用車両



「あいあいバス」  
隔日運行路線使用車両



名田庄線「流星」使用車両



西日本ジェイアールバス使用車両

### ④利用状況

- あいあいバス各路線の利用者数はいずれの路線もほぼ横ばいで推移しており、平成 30 年度は合計約 8 万 3 千人となっています。

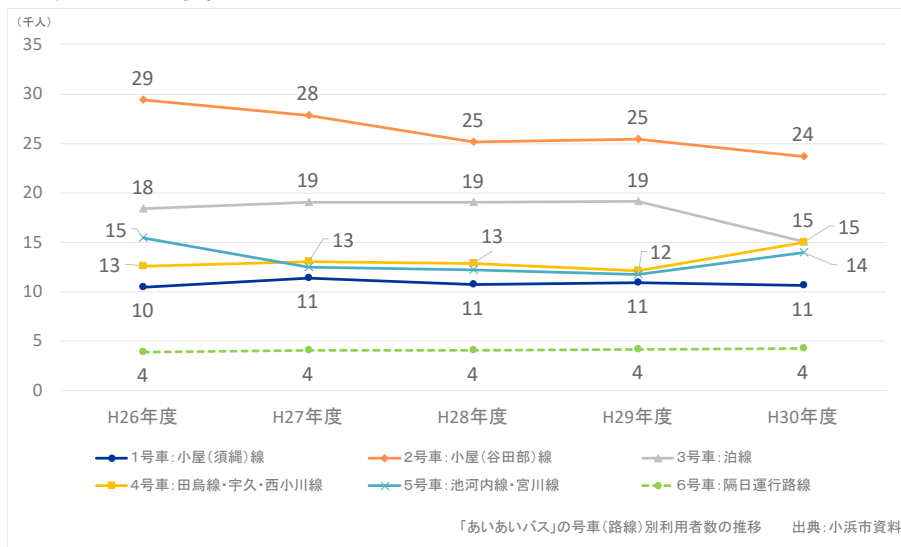

- 若江線の利用者数は、平成 30 年度には 11 万 1 千人となり、増加傾向にあります。
- 名田庄線の利用者数は、約 4 万 8 千人で推移していましたが、平成 30 年度には 4 万 4 千人に減少しました。

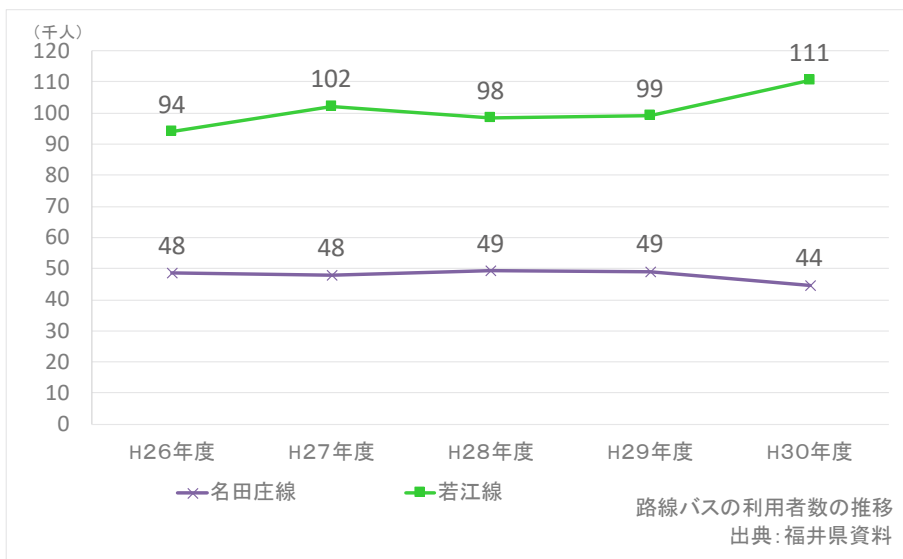

## 5) おおい町

### ①路線網および運行回数

- おおい町には、大飯地域に福井鉄道(株)の路線バス「大島線」と「本郷線」の2路線が、名田庄地域には大和交通(株)の路線バス「名田庄線」の1路線が運行されています。
- 参考として、高速バス「わかさライナー」が、きのこの森と本郷駅前に停車します。
- おおい町にコミュニティバスは運行されていません。

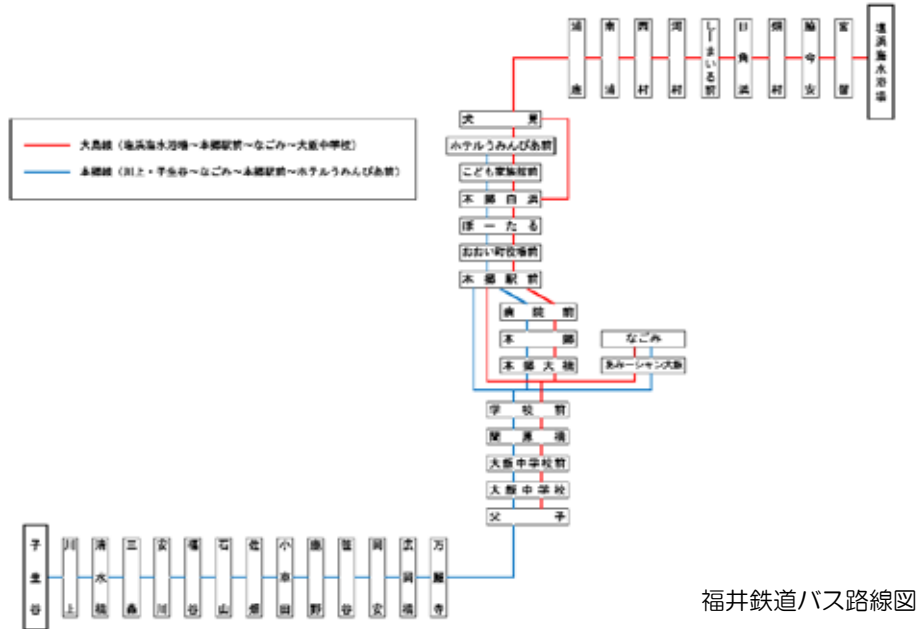

福井鉄道バス路線図

- 福井鉄道(株)の大島線は1日往復17回、本郷線は1日往復20回の運行です。
- なお、路線バスを利用したくても、自宅からバス停まで遠い人や、体が不自由でバス停まで歩くことが困難な人を対象として、事前予約により、自宅から指定する最寄りのバス停留所間の送迎を行う「おおい町路線バス乗継支援モデル事業」が実施されています。利用は無料です。

### ②運賃

- 大島線、本郷線はゾーン運賃制で、1ゾーン内100円、ゾーンをまたぐと200円となります。

### ③車両・施設

- 大飯地域の福井鉄道(株)の路線バスは中型バスで運行されています。



大飯地域を運行する福井鉄道(株)路線バス

#### ④利用状況

- 大島線の平成 30 年度の利用者数は、3 万 9 千人、本郷線が 8 万 4 千人で、合わせて 12 万 3 千人でした。

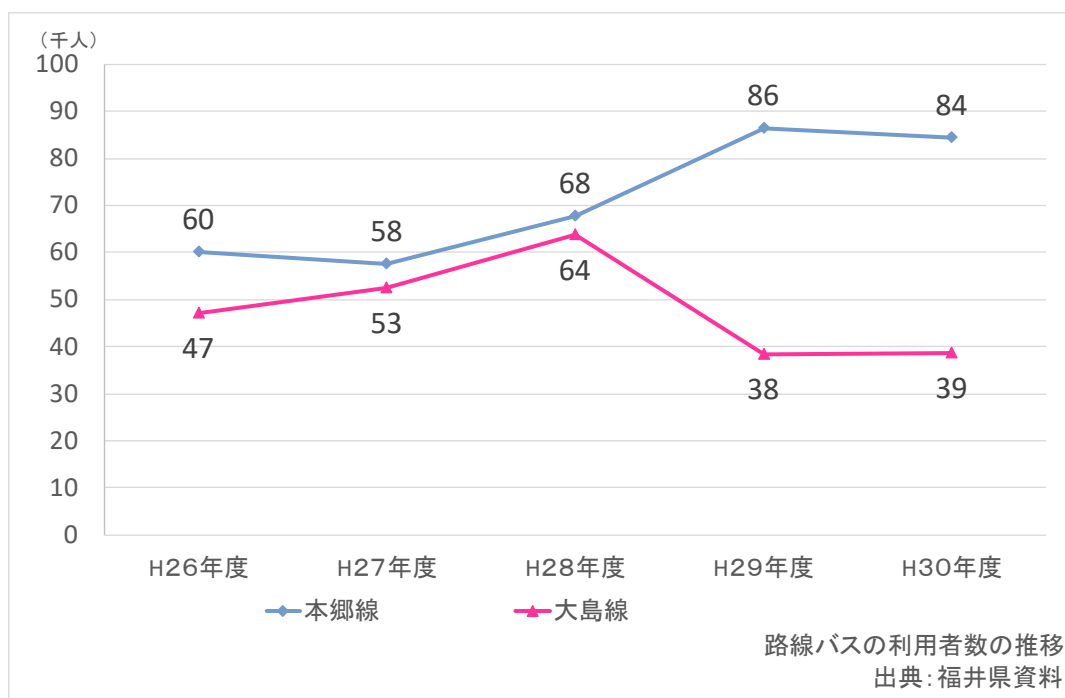

## 6) 高浜町

### ①路線網および運行回数

- 高浜町内では、高浜町とタクシー事業者の協力によりオンデマンドバス「赤ふんバス」を町内全域において運行しています。これらは利用者のニーズに応じてスケジュールリングを行って運行するフルデマンド型のシステムとなっています。
- 内浦地区では、自家用有償旅客運送事業として、内浦地区と京都府舞鶴市を結ぶ「内浦ぐるりんバス」が運行しています。利用できるのは内浦地区の住民のみです。
- 運行主体は（一社）内海ぐるりん倶楽部で、内浦地区の住民が運転手です。
- 内浦ぐるりんバスは「ぐるりん号」が毎週2日3往復（便）運行し、「ささっと買い物号」が毎週1日1往復（便）運行しています。



内浦ぐるりんバス路線図

- 「高浜線」は京都交通(株)が運行する路線バスで、若狭高浜駅から京都府舞鶴市の東舞鶴駅間を平日5往復、休日4往復運行しています。

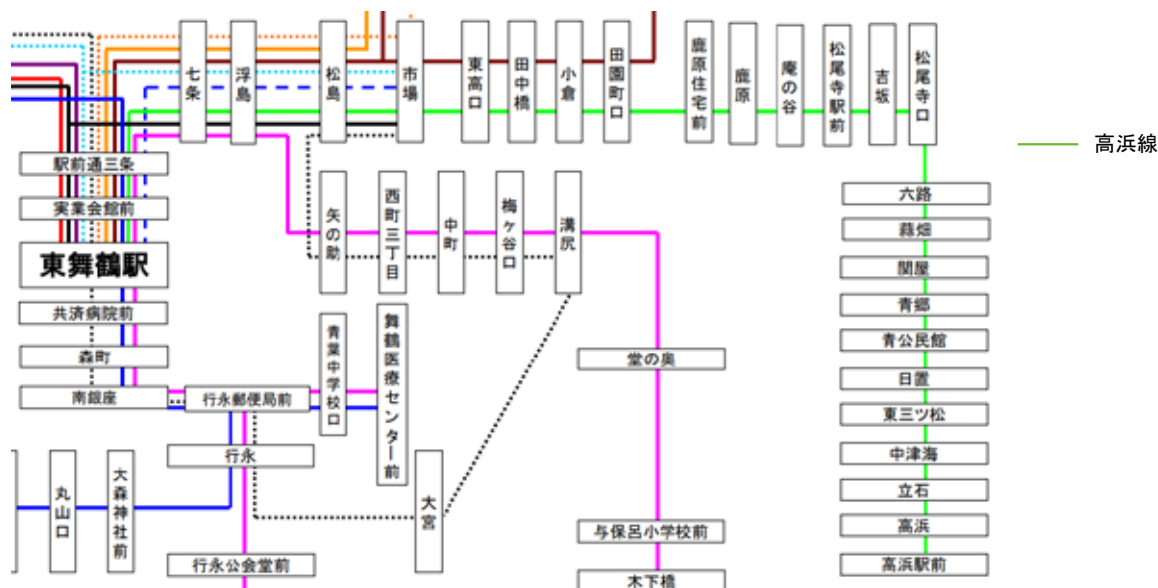

京都交通(株)高浜線路線図

- 参考として、高速バス「わかさライナー」が、和田駅前と、道の駅シーサイド高浜に停車します。

## ②運賃

- ・赤ふんバスは1乗車につき大人300円で、運転免許証返納者、障がい者手帳提示の方とその付添人、および12歳未満の子どもは150円、6歳未満の子どもについては無料です。利用にあたっては事前登録が必要です。
- ・高浜線は対キロ区間制運賃で、150円～600円（高浜駅前～東舞鶴駅前）です。
- ・内浦ぐるりんバスは、内浦地区による間接的な負担で成り立っており、乗車時の運賃は無料です。

## ③車両・施設

- ・赤ふんバスはワゴンタイプの車両で運行しています。
- ・高浜線は大型バスで運行し、若狭高浜駅前バス停は、駅ロータリー内に設置されています。
- ・内浦ぐるりんバスは町が無償貸与するワゴン車で運行しています。



「赤ふんバス」使用車両



京都交通使用車両



「内浦ぐるりんバス」使用車両

## ④利用状況

- ・赤ふんバスの平成30年度の利用者数は約2万人（月平均約1,660人）です。これは、現行のフルデマンドシステムへ移行した直後の月平均利用者数（約820人）の約2倍、従前のセミデマンド型乗合タクシーの頃（約530人）の3倍以上となっています。

出典：福井県資料、「オンデマンド交通システム『コンビニクル』の概要」（高浜町資料）

- ・高浜線の利用者数は減少傾向にあり、平成30年度の利用者数は約3万6千人となっています。

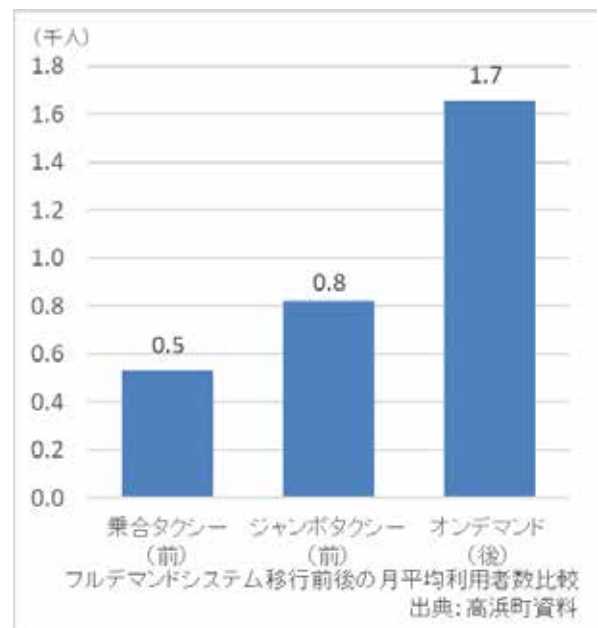
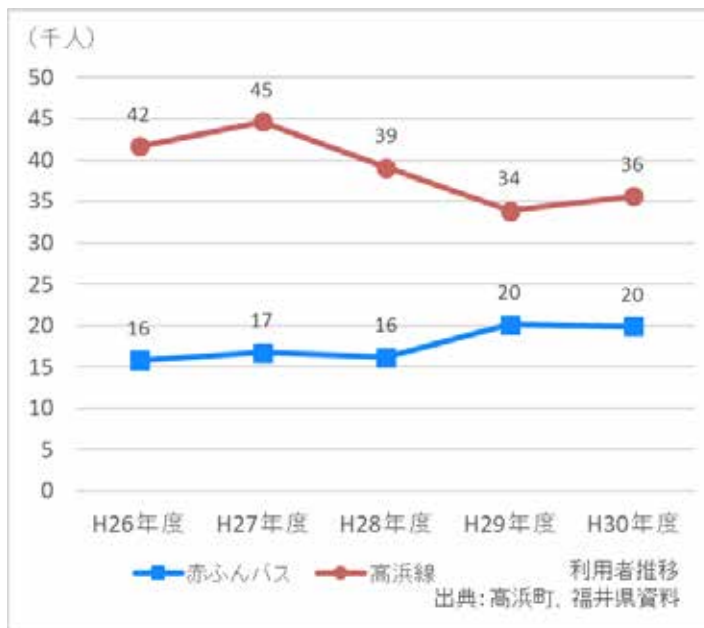

# 嶺南地域を運行するバス

(平成31年3月末時点)

区分	事業主体	路線名・運行区間	運行方法	運行回数(回) ※[]内は土日祝日			H30年度 総利用者数 (人)
				往路	復路	合計	
路線バス	福井鉄道㈱	若狭線	敦賀駅～美浜農協前～美浜駅前	6 [4]	6 [4]	12 [8]	37,824
		菅浜線	敦賀駅～北田口・関電事務所～白木	5 [5]	5 [5]	10 [10]	33,144
		本郷線(おおい町内のみ運行)	おおい町役場前～万願寺～子生谷	11 [11]	9 [9]	20 [20]	84,400
		大島線(おおい町内のみ運行)	大飯中学校～日角浜～塩浜海水浴場	11 [11]	6 [6]	17 [17]	38,558
	大和交通㈱	名田庄線	流星館～井上・谷口～小浜第二中	6 [3]	6 [3]	12 [6]	44,656
	京都交通㈱	高浜線	東舞鶴駅前～松尾寺駅前～高浜駅前	5 [4]	5 [4]	10 [8]	35,638
西日本ジェイアールバス㈱	若江線	近江今津駅～上中～小浜駅	13 [13]	13 [13]	26 [26]	110,540	
コミュニティバス	敦賀市	東浦線	元比田～敦賀駅	9 [5]	9 [5]	18 [10]	24,534
		常宮線	立石～敦賀駅	3 [3]	3 [3]	6 [6]	13,174
		中央線	沓見(一部運動公園東止まり)～敦賀駅	11 [8]	11 [7]	22 [15]	41,167
		海岸線(H30.10月まで)	松葉町～敦賀駅	2 [2]	2 [2]	4 [4]	1,258
		松原線	松葉町(一部沓見)～敦賀駅	15 [11]	17 [11]	32 [22]	55,822
		中郷木崎線	松葉町～敦賀駅	8 [5]	8 [6]	16 [11]	36,830
		山公文名線	山～敦賀駅(栗野中学校前経由)	5 [3]	4 [3]	9 [6]	32,601
			山～敦賀駅(公文名経由)	5 [3]	6 [3]	11 [6]	
		金山線	国立病院～敦賀駅	8 [6]	7 [4]	15 [10]	46,304
		愛発線	杉箸～敦賀駅(駄口～愛発公民館)	7 [4]	7 [4]	14 [8]	16,078
		温泉線	泉ヶ丘先回り リラ・ポート先回り	5 [5]	5 [5]	10 [10]	9,414
		東郷線	敦賀駅～新保	3 [2]	3 [2]	6 [4]	2,375
		西栗野線(H30.10月まで)	長谷先回り	2 [1]	2 [1]	4 [2]	554
			栗野公民館先回り	2 [1]	2 [1]	4 [2]	
		栗野沓見線	敦賀駅～運動公園西口	5 [3]	6 [3]	11 [6]	9,147
		ぐるっと敦賀周遊バス	観光ルート	7 [12]	—	7 [12]	41,243
ショッピングルート	13 [13]		—	13 [13]			
美浜町	ブルースカイ(丹生線)	丹生～美方病院	5 [5]	5 [5]	10 [10]	4,682	
	ゆうなぎ(日向線)	新庄～美方病院	5 [5]	7 [7]	12 [12]	5,077	
	やまびこ(新庄線)	日向～美方病院	5 [5]	7 [7]	12 [12]	3,058	
若狭町	常神・三方線	レイクヒルズ美方病院～常神	5 [5]	5 [4]	10 [9]	20,742	
	わくわくタクシー	上記沿線を除く町内			予約に応じて運行	10,839	
小浜市	小屋・須縄線	小浜二中～小屋	2 [2]	2 [3]	4 [5]	10,626	
	小屋・谷口線	小屋～谷口				30	
	小屋・谷田部線	小浜二中～道の駅	6 [2]	6 [3]	12 [5]	23,705	
	谷田部線	道の駅～谷田部				1	
	泊線	小浜駅～泊				15,102	
	田島線	小浜駅～須ノ浦	11 [2]	10 [2]	21 [4]	14,687	
	宇久・西小川線	宇久～小浜駅	1 [1]	1 [1]	2 [2]	538	
	池河内線	池河内～小浜二中(一部道の駅)	4 [2]	4 [2]	8 [4]	12,940	
	宮川線	加茂～小浜駅	1 [1]	1 [1]	2 [2]	993	
	健康管理センター線	健康管理センター～小浜駅	1 [1]	1 [1]	2 [2]	452	
	下根来・今富線	長瀬～小浜駅	1 [1]	1 [1]	2 [2]	1,484	
	鯉川・加斗線	鯉川ふれあい会館前～ショッピングセンター前	1 [1]	1 [1]	2 [2]	1,266	
	太良庄・国富線	太良庄公会堂前～小浜駅	1 [1]	1 [1]	2 [2]	1,029	
	高浜町	赤ふんバス	町内全域			予約に応じて運行	19,871
内浦ぐるりんバス(R1.10月～)		内浦地区全域～舞鶴市内(東舞鶴エリア)	3 [3]	3 [3]	6 [6]	—	